

## PURGADORES BIMETÁLICOS Y ELIMINADORES DE AIRE BM20R

### DESCRIPCIÓN

Los purgadores bimetálicos y eliminadores de aire serie BM20R son purgadores simples y robustos, recomendados para aplicaciones de procesos de vapor, donde se puede recuperar el calor sensible del condensado, líneas de traceado de vapor, pozos de goteo, bobinas de tanques de almacenamiento, venteo de aire, etc.  
El uso del calor sensible del condensado reduce el consumo de vapor.

### CARACTERÍSTICAS PRINCIPALES

Descarga modulante.  
Descarga de condensado abajo la temperatura de saturación.  
Fácil ajuste de la temperatura del condensado sin desconectar la trampa de la tubería.  
La válvula y el asiento independientes situados en el área de flujo de baja velocidad reducen la erosión y prolongan la vida del producto.  
Bajos costos de mantenimiento, debido al diseño dividido.  
Excelente eliminación de aire.  
Protección contra la congelación de las líneas de condensado.  
Opera con vapor sobrecalentado.  
No se ve afectado por golpes de ariete ni por vibraciones.  
Filtro incorporado.



OPCIONES: Válvula de descarga.  
Asiento con válvula de retención.

UTILIZACIÓN: Vapor saturado y sobrecalentado.

### MODELOS

DISPONIBLES: BM20R – acero carbono, con control externo de temperatura ajustable.

TAMAÑOS: 1/2" a 1"; DN 15 a DN 25.

CONEXIONES: Rosca hembra ISO 7 Rp o NPT.  
Bridas EN 1092-1 PN 40.  
Bridas ASME B16.5 Clase 150 o 300.  
Soldadura por encaje (SW) ASME 16.11.  
Soldadura a tope (BW) ASME B16.25 bajo pedido.

INSTALACIÓN: Instalación horizontal recomendada, puede ser instalado en cualquier posición.  
Ver IMI – Instrucciones de instalación y mantenimiento.

### CONDICIONES LIMITANTES DEL CUERPO

BRIDADO PN 40 / CLASE 300 *	BRIDADO CLASE 150 **	TEMP. RELACION.
PRESIÓN PERMISIBLE	PRESIÓN PERMISIBLE	
40 bar	19,3 bar	50 °C
35 bar	15,8 bar	150 °C
30,4 bar	12,1 bar	250 °C
27,6 bar	10,2 bar	300 °C

PMO – Presión máxima de operación: 17 bar;  
TMO – Temperatura máxima de operación: 250 °C.

\* De acuerdo con EN 1092-1:2018.

\*\* De acuerdo con EN 1759-1:2004.

Condiciones limitantes del cuerpo PN 40 o inferior, dependiendo del tipo de conexión adoptada.  
Clasificación PN 40 para versiones roscadas, SW y BW.

### CAPACIDAD DE DESCARGA (kg/h)

MODELO	TAMAÑO	TEMP. (°C) *	PRESIÓN DIFERENCIAL (bar)									
			0,5	1	2	4	6	8	10	12	14	17
BM20R	1/2" a 1" DN 15 a 25	10 **	125	200	320	410	445	485	500	540	580	600
BM20R	1/2" a 1" DN 15 a 25	20	200	300	440	550	580	600	620	670	700	720
BM20R	1/2" a 1" DN 15 a 25	40	380	500	700	970	990	1010	1050	1100	1130	1180
BM20R	1/2" a 1" DN 15 a 25	Cold	530	700	1210	1230	1320	1440	1650	1730	1780	1840

\* Temperatura de descarga de condensado abajo de la temperatura de saturación; \*\* Ajuste estándar de fábrica.

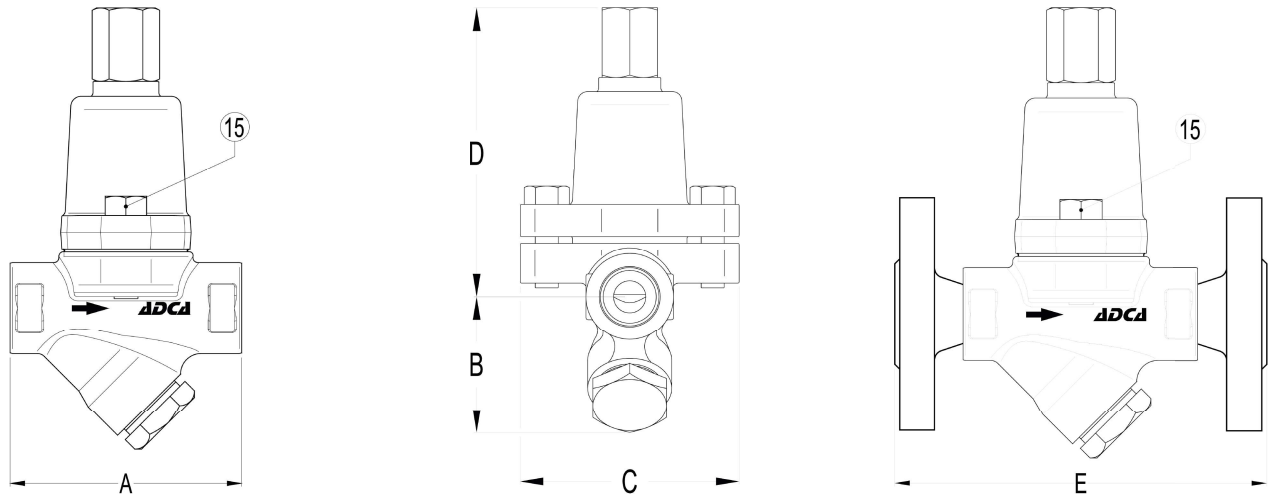

**DIMENSIONES (mm)**

TAMAÑO	ROSCADO / SW					PN 40		CLASE 150		CLASE 300	
	A	B	C	D	PESO (kg)	E	PESO (kg)	E	PESO (kg)	E	PESO (kg)
1/2" – DN 15	95	59	95	125	2,3	150	3,9	150	3,4	150	4,2
3/4" – DN 20	95	59	95	125	2,3	150	4,7	150	3,9	150	5,5
1" – DN 25	95	65	95	125	2,5	160	5,1	160	4,7	160	6,3

**MATERIALES**

POS. N°	DESIGNACIÓN	MATERIAL
1	Cuerpo	P250GH / 1.0460
2	Capuchón	P250GH / 1.0460
3	* Junta	Acero inoxidable / Grafito
4	* Asiento	Acero inoxidable endurecido
5	* Válvula	Acero inoxidable endurecido
6	* Junta del asiento	Cobre
7	* Regulador	Bimetal
8	Tornillo de ajuste	AISI 304 / 1.4301
9	Anillo de sellado	Viton
10	* Junta	Cobre
11	Tuerca de la tapa	AISI 304 / 1.4301
12	* Filtro	AISI 304 / 1.4301
13	Tapón	A 105 / 1.0432
14	* Junta	Acero inoxidable / Grafito
15	Tornillos	Acero inoxidable A2-70
16	* Válvula de descarga	AISI 304 (ver IS 1.150)
17	Válvula de retención de bola	AISI 440C / 1.4125

\* Repuestos disponibles.

